



# SIAT

M. J. MAILLIS GROUP

## SK20

### Scotcheuse Semi-Automatique



**MACHINE FIABLE**  
Cadre puissant avec  
structure à deux mats



**SOLUTION PERMETTANT  
DE GAGNER DU TEMPS**  
Tête de ruban supérieure  
rapidement démontable

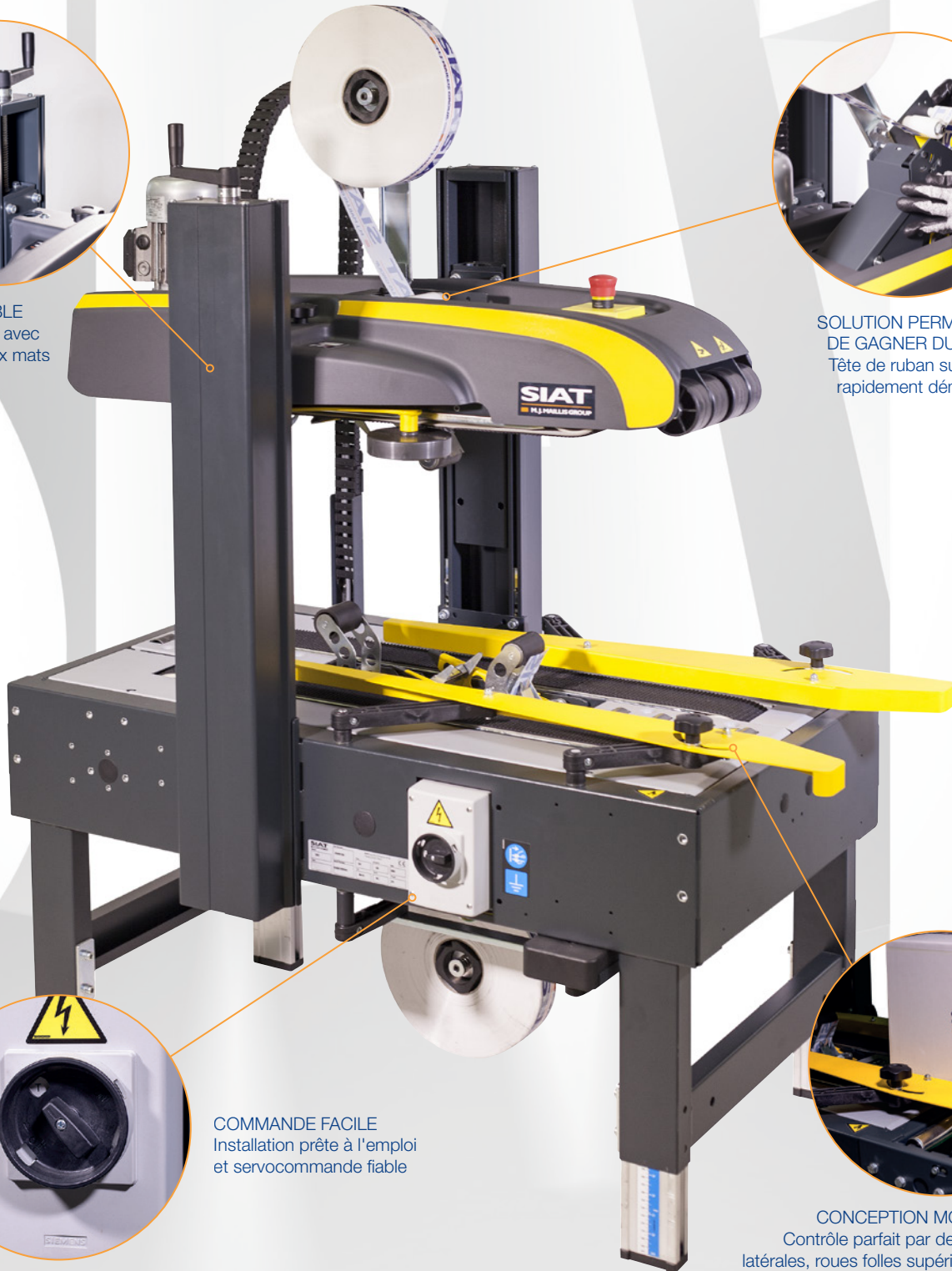

**COMMANDE FACILE**  
Installation prête à l'emploi  
et servocommande fiable



**CONCEPTION MODERNE**  
Contrôle parfait par des guides  
latérales, roues folles supérieures,  
et 4 courroies supérieures et inférieures

CE

Pour de plus amples détails :



SK20

Le scotcheuse SK20 représente la solution idéale pour votre ligne d'emballage semi-automatique.

Le concept, avec les courroies d'entraînement double supérieures et inférieures, permet le contrôle de la boîte de carton aussi pendant le processus entrant avant l'étanchéité.

La fiabilité historique des machines SIAT est garantie grâce à la robustesse de la structure à deux mâts et au niveau primaire des composantes de la machine.

Le mode prêt à l'emploi facile et la tête de ruban amovible rapide aident le client à économiser du temps efficacement pendant les opérations d'installation et de maintenance.



autres langues : [www.siat.com](http://www.siat.com)

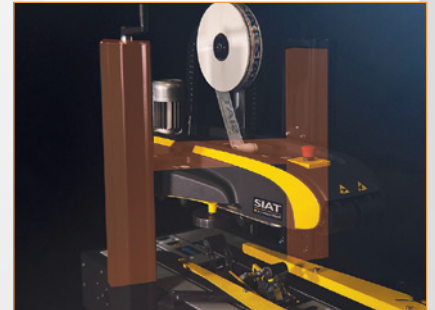
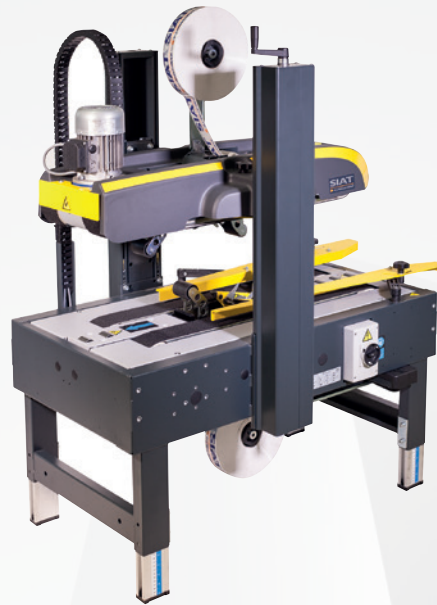

> **Machine dimensions**  
Dimensioni macchina  
Machinemessungen  
Dimensions de la machine  
Dimensiones de máquina

Dimension/ poids de l'emballage			LxWxH 
> SK20	150	170	114x78x115

> SK20

	Min.	Max
L	1080	-
W	740	-
H	1290	1630
cbh	485	825
AS 77	cbh +110	cbh +110
AS 80	cbh +160	cbh +160

> SK20

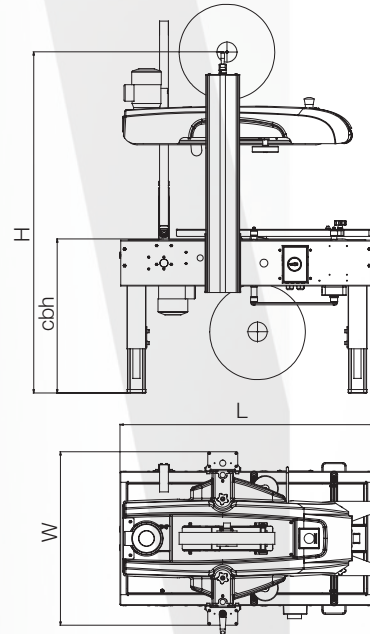

> **Box dimensions**  
Dimensioni delle scatole  
Kartonabmessungen  
Dimensions des boîtes  
Dimensiones de cajas

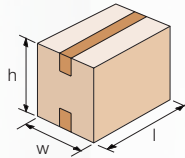

> SK20

	K11R std. / K12R sur demande	
	Min.	Max
l	150	∞
w*	140 / 170	500
h	100	500

\* Avec rouleaux de pression latéraux supérieurs (largeur minimale gérable de 205 mm).  
Guides supérieurs requis pour une largeur de boîte inférieure à 205 mm (en option).

> **Production capacity**  
Capacità di produzione  
Produktionskapazität  
Capacité de production  
Capacidad de producción

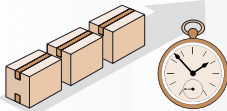

> SK20	Bph
Max pcs.*	1200

\* Toujours sur la base de la boîte gérable la plus courte

> **Standard voltage**  
Voltaggio standard  
Standardspannung  
Tension standard  
Voltaje estándar

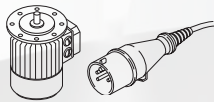

> SK20

380/415V - 50Hz - 3P	
Amps	1,08
Power kW	0,26
Phase	3Ph + N + PE

> **Taping units**  
Unità nastranti  
Verschliesseinheiten  
Unités enrubanneuses  
Unidades de precinto

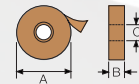

	K11R/ K12R	
	mm	
A	410 Max	
B	50 / 75	
C	76	

> **Optionals**  
Accessori  
Zubehör  
Accessories  
Accesorios

> **AS80**  
Higher legs  
Set gambe più alte  
Höhere Stützen  
Pieds plus hauts  
Patatas más altas



> **AS77**  
Casters  
Set ruote  
Rädchen  
Roulettes  
Ruedas

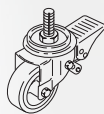

> **RG**  
Roller conveyor  
Piani a rulli  
Rollenbahnen  
Plans à rouleaux  
Rodillos libres



> **GTL - GTR**  
Extendable conveyor  
Rulliera estensibile  
Ausziehbare rollenbahnen  
Convoyeur extensible  
Rodillos extensibles

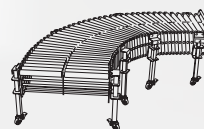

> **K-125 / K-250**  
Inkjet printer  
Stampante ad inchiostro  
Tintenstrahldrucker  
Marqueur à jet d'encre  
Impresora de inyección de tinta

